

Scheda tecnica :

120 SE S3



 **MANITOU**
HANDLING YOUR WORLD

Capacità		Metrico
Working height maximum (indoor)	h21	11.78 m
Working height maximum (outdoor)	h21	8.71 m
Platform height maximum (indoor)	h7	9.78 m
Platform height maximum (outdoor)	h7	6.71 m
Capacità della piattaforma	Q	318 kg
Capacità di sollevamento - Estensione della piattaforma		113 kg
Numero di persone (interno / esterno)		2 / 1
Peso e dimensioni		
Peso della piattaforma*		2367 kg
Dimensioni del cestello (lunghezza x larghezza)	lp / ep	2.26 m x 1.16 m
Dimensioni del cestello con estensione (lunghezza x larghezza)		3.18 m x 1.16 m
Lunghezza totale	l1	2.44 m
Larghezza	b1	1.16 m
Altezza	h17	2.43 m
Altezza (ripiegata)	h18	1.82 m
Raggio di sterzata esterna	Wa3	2.29 m
Luce libera dal suolo con barre stabilizzatrici abbassate	m6	0.02 m
Altezza dal suolo al centro dell'interasse	m2	0.12 m
Interasse	y	1.85 m
Performance		
Velocità di spostamento - chiuso		3 km/h
Velocità di spostamento - sollevato		0.80 km/h
Velocità di sollevamento / discesa		53 s / 34 s
Pendenza superabile		25 %
Inclinazione ammissibile (frontale / laterale)		3 ° / 1.50 °
Pneumatici		
Tipo di ruote		Gomme antitraccia
Modelli di pneumatici		380 x 130 mm
Ruote motrici (anteriori / posteriori)		2 / 0
Ruote direttrici (anteriori / posteriori)		2 / 0
Frenatura su ruote (anteriori / posteriori)		2 / 0
Motore/batteria		
Batteria / Capacità batteria		6 V / 210 Ah
Carica batteria integrato (V) / Integrated charger (A)		24 V / 20 A
Potenza della batteria		1 kWh
Varie		
Pressione al suolo		10.26 dan/cm2
Capacità del serbatoio idraulico		16.10 l
Rumorosità nell'ambiente (Lwa)		< 70 dB
Vibrazione sul gruppo complesso mani/braccia		< 2.50 m/s ²
Conformità agli standard		
Questa macchina è conforme alle norme:		Direttive Europee : 2006/42/CE - Macchine (revisione EN280:2013) - 2004/108/EC (EMC) - 2006/95/CE (Bassa tensione)

*Varia in base alle opzioni e agli standard del paese in cui viene consegnata la macchina.

120 SE S3 - Diagramma di carico

Diagramma di carico

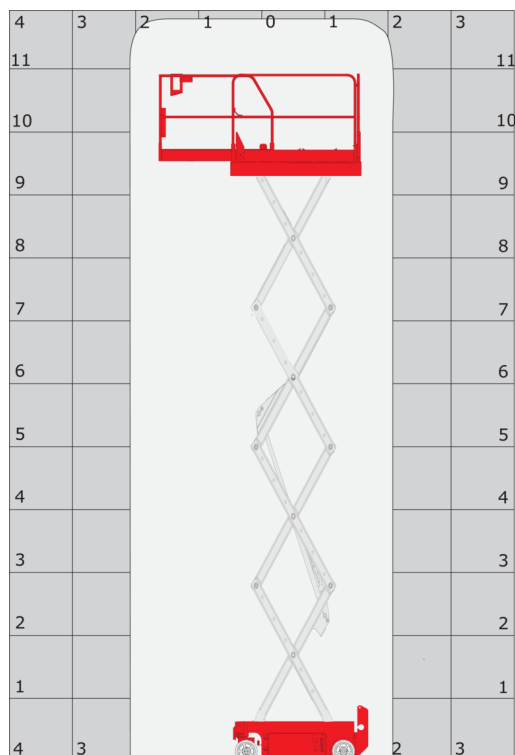

120 SE S3 - Disegno quotato

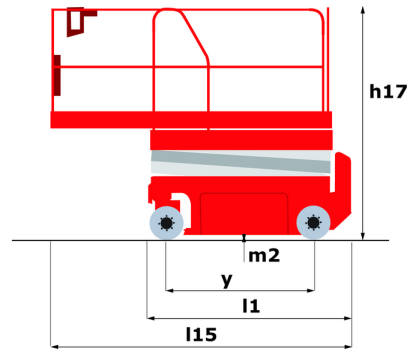
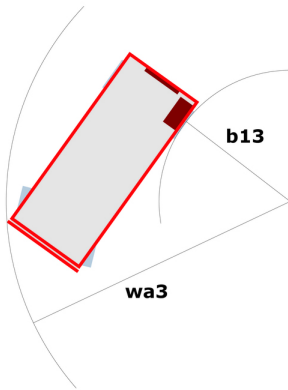

Allestimento

Standard

- 2 flashing LED beacons
- 2 swing out component trays
- Allarme sonoro e spia luminosa (inclinazione, sovraccarico, discesa)
- Avisatore acustico nel pianale
- Caricabatterie integrato multi tensione
- Contatore
- Descent alarm
- Discesa manuale di emergenza
- Dual front wheel electric brakes
- Emergency stop
- Folding rails
- Indicatore di carica delle batterie
- Interuttore di arresto di emergenza nel cestello e sulla torretta
- Load management according to environment (indoor/outdoor)
- Piano di calpestio cestello antiscivolo
- Pneumatici antitraccia
- Predisposizione elettrica 220V nel cestello
- Protezione antibuche ad attivazione automatica
- Side and rear forklift pockets
- Sistema di diagnostica integrato
- Sportello d'accesso al cestello
- Tecnologia CAN bus

Opzionale

- Imbracatura di sicurezza
- Olio bassa temperatura
- Olio biodegradabile
- Segnale acustico su tutti i movimenti



MANITOU **HANDLING YOUR WORLD**

Sede centrale

MANITOU ITALIA Srl

Via Cristoforo Colombo 2, Loc. Cavazzona - 41013 CASTELFRANCO EMILIA (MO)

Tel: 059.95.98.11 - Fax 059.95.98.65

www.manitou.com



Questa pubblicazione presenta la descrizione delle versioni e delle possibilità di configurazione dei prodotti Manitou, che possono differire per attrezzature. Gli allestimenti presentati nel presente opuscolo possono essere di serie, optional o non disponibili, a seconda delle versioni. Manitou si riserva il diritto di modificare, in qualsiasi momento e senza alcun preavviso, le specifiche tecniche descritte e rappresentate. Le specifiche indicate non rappresentano alcun obbligo per il costruttore. Per maggiori dettagli, rivolgersi al proprio concessionario Manitou. Documento non contrattuale. Elenco delle specifiche non esaustivo. I loghi nonché l'identità visiva dell'azienda sono di proprietà di Manitou e non possono essere utilizzati senza autorizzazione. Tutti i diritti riservati. Le immagini e gli schemi contenuti nel presente opuscolo sono forniti esclusivamente a fini di consultazione e a titolo indicativo.

Manitou BF SA - Società anonima con consiglio di amministrazione. Capitale sociale: 39,668,399 euro - 857 802 508 RCS Nantes