

CARATTERISTICHE TECNICHE



MOTORE

Motore di nuova generazione sviluppato per rispettare le norme più severe sulla riduzione delle emissioni.

Modello Komatsu S4D84E-1FD
 Tipo motore diesel, 4 tempi, cilindri in linea
 Alésaggio per corsa 84x90 mm
 N° cilindri 4
 Combustione iniezione diretta
 Aspirazione turbo
 Potenza di taratura:
 (SAE J 1349) 38,9 kW / 52,2 HP - 2.800 rpm
 (80/1269/EC) 38,0 kW / 51 HP - 2.800 rpm
 Coppia massima 157 Nm - 1.800 rpm
 Raffreddamento a liquido
 Filtro aria a secco con elemento di sicurezza
 Avviamento elettrico con sistema di preriscaldamento dell'aria per avviamenti a freddo.



MASSA OPERATIVA

Massa in ordine di lavoro con benna standard, pieno carburante + 80 kg operatore (ISO 6016) 2.940 kg



IMPIANTO IDRAULICO

Tipo Komatsu CLSS (Load Sensing a centro chiuso)
 Pompa ad ingranaggi
 Portata max 62 l/min
 Pressione max 210 bar
 Distributore a 3 elementi completamente servocomandato
Sistema idraulico "SUPER FLOW" per attrezzature (optional):
 Portata max 100 l/min
 Pressione max 210 bar
 Distributore a 3 o 4 elementi



COMANDI

Servocomandi di tipo proporzionale (PPC). Il comando di sinistra controlla la traslazione, il comando di destra i movimenti di braccio e pala. Il pedale di tipo PPC controlla il circuito per le attrezzature ausiliarie. Un sistema di sicurezza neutralizza tutti i comandi quando le barre di sicurezza sono sollevate o l'operatore non è al posto di guida.



TRASMISSIONE

Tipo idrostatico
 Pompe 2 x portata variabile a doppio stadio con dispositivo APC
 Motori 2 x pistoni assiali a due velocità
 Trasmissione finale con catene "heavy duty" in bagno d'olio sempre in presa con le quattro ruote motrici
 Velocità: - di lavoro 10,5 km/h
 - di trasferimento 16 km/h
 Freni di stazionamento e di lavoro multidisco in bagno d'olio, ad azione negativa con inserimento automatico.



PNEUMATICI

Standard 10-16.5 8PR
 Optional 10-16.5 8PR (carr. stretta)
 10-16.5 (Airboss)
 31 x 15.5 - 15 8PR



IMPIANTO ELETTRICO

Tensione di servizio 12 V
 Batteria 80 Ah
 Alternatore 40 A



RIFORMIMENTI

Sistema idraulico 38 l
 Serbatoio carburante 53 l
 Trasmissione idraulica 15,5 + 15,5 l
 Olio motore 8 l



PALA

Carico operativo (ISO 5998) 900 kg
 Carico di ribaltamento (ISO 8313) 1.800 kg
 Capacità benna standard (ISO 7546) 0,4 m³
 Forza di strappo benna (ISO 8313) 1.867 daN (1.905 kg)
 Altezza max di sollevamento con forche 2.800 mm
 Massimo sbraccio con forche (al dente) 1.875 mm

EQUIPAGGIAMENTI STANDARD

- Cabina ribaltabile ROPS-FOPS
- Sedile regolabile con cinture di sicurezza
- Barre di sicurezza
- Traslazione a 2 velocità
- 2 fari di lavoro anteriori
- Strumentazione comprendente: contaore - indicatore LCD livello carburante - indicatore LCD temperatura acqua motore - spie
- dispositivi di sicurezza: operatore a bordo, barre di sicurezza abbassate
- altre spie: intasamento filtro aria, pressione olio motore
- Freno di stazionamento e di lavoro automatico
- Avvisatore acustico
- Acceleratore a pedale
- Autolivellamento benna
- Circuito idraulico ausiliario per attrezzature
- Presa elettrica 12 V esterna
- Ruote 10-16.5 8PR
- Porta-attrezzi tipo: Universale o KOMATSU
- Benna da 1.730 mm con o senza denti

EQUIPAGGIAMENTI OPZIONALI

- Flottante
- Versione SUPER FLOW con distributore a 3 elementi (dotata di drenaggio e linea elettrica)
- Versione SUPER FLOW con distributore a 4 elementi (dotata di drenaggio e linea elettrica), con circuito idraulico ausiliario supplementare per attrezzature multi-funzioni
- Accessori per omologazione stradale
- Sedile regolabile ammortizzato con cinture di sicurezza
- Ruote 10-16.5 8PR a carreggiata ristretta
- Ruote larghe 31x15.5-15 8PR
- Ruote Airboss 10-16.5
- Benna stretta da 1.550 mm con o senza denti
- Benna larga da 1.800 mm con o senza denti
- Lama sottodenti
- Lama imbullonata (al posto dei denti)
- 2 fari di lavoro posteriori
- Luce rotante
- Forca pallet
- Allarme retromarcia
- Specchi retrovisori
- Ganci di sollevamento
- Vetri laterali
- Presa elettrica 12 V interna
- Cabina FOPS classe 2
- Cabina chiusa con vetri laterali, porta (con tergilicchio) e riscaldamento
- Predisposizione per escavatore
- Stabilizzatori posteriori
- Prefiltro aria a ciclone
- Interruttore di sicurezza
- Marmitta catalitica
- Parafanghi
- Allestimento climi freddi
- Zavorra posteriore kg 126 modulare (6 pezzi)

KOMATSU

Utility



SK820-5 Turbo

PALA COMPATTA

DIMENSIONI

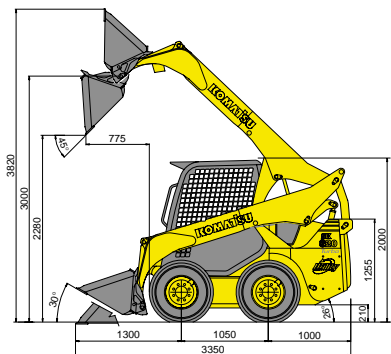
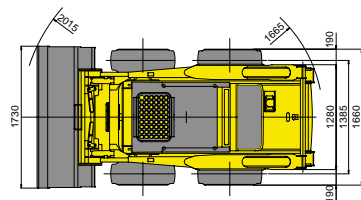

KOMATSU

Komatsu Utility Europe
 Direzione e Sede Amministrativa
 via Alteste 4
 35042 Este (Padova)
 Tel. 0429 616111
 Fax 0429 601000
 www.equipmentcentral.com
 utility@komatsu.it



AZIENDA CON SISTEMA
 DI GESTIONE AMBIENTALE
 CERTIFICATO DA DNV
 =UNI EN ISO 14001=

SK

820-5 Turbo



SK820-5 Turbo

POTENZA NETTA
 SAE J1349
 38,9 kW

PESO OPERATIVO
 2.940 kg

CARICO OPERATIVO
 900 kg

Potenza, agilità e facilità di utilizzo sono le caratteristiche della nuova pala compatta Komatsu SK820-5 a sollevamento verticale. Il cinematismo del braccio ottimizza le prestazioni della macchina in termini di forza di sollevamento e sbraccio, rendendola particolarmente indicata nelle operazioni di sollevamento con pallet.

Servocomandi Idraulici

I Servocomandi, di tipo PPC, sono facili ed intuitivi da usare: quello di destra comanda i movimenti del braccio e della benna, quello di sinistra la traslazione; essi consentono di manovrare la macchina con estrema precisione e con il minimo sforzo.

Motore

Il motore KOMATSU turbo aspirato, sviluppa ben 52.2 Hp che garantiscono all'SK820-5 eccellenti prestazioni in qualsiasi condizione di lavoro, anche la più gravosa. In più il basso livello di rumorosità e vibrazioni migliora le condizioni di lavoro dell'operatore permettendo un incremento di produttività senza paragoni

Sistema Idraulico

Il sistema idraulico CLSS a centro chiuso con *Load Sensing* garantisce progressività, precisione e dolcezza a tutti i movimenti. In più è in grado di combinare forza e velocità a seconda delle esigenze. Due pompe a pistoni assiali a doppio stadio, permettono alla pala compatta di raggiungere in seconda velocità (standard) i 16 km/h.

Comfort

Dall'ergonomia dei comandi allo spazio in cabina, dal sedile regolabile alla silenziosità, tutto è stato studiato per creare un ambiente sicuro ed accogliente per l'operatore in modo tale da rendere il lavoro più facile e meno faticoso possibile.



Manutenzione

La semplice apertura del cofano motore permette di eseguire i rifornimenti ed i controlli periodici in modo agevole. Inoltre l'apertura del portellone posteriore permette l'accesso ai radiatori (inclinabili). Un'unica serratura per cofano e portellone racchiude e protegge tutti i punti di manutenzione e rifornimento.

- Perni ad intervallo di ingrassaggio prolungato (250 ore);
- Batteria con indicatore visivo di carica;
- Filtro aria con cartuccia di sicurezza;
- Serbatoio estraibile;
- Filtro gasolio trasparente;
- Scarichi raccordati ecologici.



Sicurezza

Un sofisticato sistema di sensori sulle barre di sicurezza e sul sedile inibisce tutti i movimenti in caso di manovre non consentite, inserendo automaticamente anche un freno sulla trasmissione. La cabina ROPS-FOPS, l'eccellente stabilità dinamica della macchina e la visibilità a 360°, consentono all'operatore di lavorare sempre in assoluta tranquillità.

Strumentazione

Il cruscotto di nuova concezione, di brevetto KOMATSU, è inserito sulla barra di sicurezza ed è sempre nella visuale dell'operatore.

Versatilità

Il disegno del braccio, a sollevamento verticale, rende questo modello particolarmente indicato per operazioni di carico/scarico anche con le forche pallet. La peculiarità di tale cinematismo è quella di mantenere pressoché costante lo sbraccio frontale per tutta l'altezza di sollevamento garantendo carichi di ribaltamento maggiori rispetto ai modelli convenzionali, nonché maggiore facilità e sicurezza nei lavori alla massima altezza. Il circuito idraulico ausiliario dà inoltre la possibilità di utilizzare numerose attrezzature, conferendo all'SK820-5 il massimo in termini di versatilità e prestazioni.



Cabina ribaltabile

Il ribaltamento congiunto di cabina, cofano motore e pedana (sistema brevettato) dà completa accessibilità a tutti i componenti e permette interventi di manutenzione straordinaria da più lati.



Super Flow

L'impianto *Super Flow* incrementa la portata dell'olio disponibile per le attrezzature ed è dotato di drenaggio e collegamento elettrico. I manipolatori e il pedale proporzionale permettono il controllo di tutte le funzioni dell'impianto. Per le attrezzature che richiedono movimenti simultanei è disponibile un secondo circuito idraulico.

Portata circuito *Super Flow*: 100 (90°) l/min
Portata 2° circuito: 62 (10°) l/min

* Portata in caso di funzionamento combinato dei 2 circuiti.

